

Transpallet elettrico 1.4 - 1.6 t



BT levio

serie W

LWE140

LWE160



Transpallet elettrico

Caratteristiche tecniche del transpallet elettrico						LWE140	LWE160
Identificazione	1.1	Costruttore				Toyota	Toyota
	1.2	Modello				LWE140	LWE160
	1.3	Alimentazione				Elettrico	Elettrico
	1.4	Guida				A timone	A timone
	1.5	Portata nominale	Q	kg	1400	1600	
	1.6	Baricentro	c	mm	600	600	
	1.8	Distanza schiena forche/asse ant. (forca sollevata/abbassata)	x	mm	928	928	
	1.9	Interasse (forca sollevata/abbassata)	y	mm	1260	1317	
	Peso	2.1	Peso del carrello, compresa la batteria		kg	419	472
2.2		Pressione, con carico, su ruota trazione/ pivottante/ rulli forche		kg	590/150/1115	695/150/1275	
2.3		Pressione, a vuoto, su ruota trazione/ pivottante/ rulli forche		kg	200/150/105	255/150/115	
Ruote	3.1	Ruota trazione/pivottante/rulli forche				Poliuretano	Poliuretano
	3.2	Dimensione rullo, anteriore		mm	Ø230x70	Ø230x70	
	3.3	Dimensione ruota, posteriore		mm	Ø85x100	Ø85x100	
	3.4	Ruote aggiuntive (dimensioni)		mm	Ø125x50	Ø125x50	
	3.5	Ruote, numero anteriore/posteriore (x = ruote comandate)			1x+2/2	1x+2/2	
	3.6	Carreggiata anteriore	b ₁₀	mm	430	430	
	3.7	Carreggiata posteriore	b ₁₁	mm	394	394	
Dimensioni	4.4	Sollevamento forche	h ₃	mm	120	120	
		Altezza di sollevamento	h ₂₃	mm	205	205	
	4.9	Altezza timone in posizione di guida, min./max.	h ₁₄	mm	865/1235	865/1235	
	4.15	Altezza, forche abbassate	h ₁₃	mm	85	85	
	4.19	Lunghezza totale	l ₁	mm	1631	1688	
	4.20	Lunghezza carrello forche escluse	l ₂	mm	481	538	
	4.21	Larghezza telaio	b ₁	mm	726	726	
	4.22	Dimensioni forche	s/e/l	mm	76/156/1150 *)	76/156/1150 *)	
	4.25	Scartamento esterno forche	b ₅	mm	550 *)	550 *)	
	4.32	Luce da terra, centro dell'interasse	m ₂	mm	21	21	
	4.34.1	Corridoio di stivaggio per pallet 1000x1200 trasversale	A _{st}	mm	2233	2290	
	4.34.2	Corridoio di stivaggio per pallet 800x1200 nel senso della lunghezza	A _{st}	mm	2113	2170	
	4.35	Raggio di sterzata	W _a	mm	1429	1486	
Dati sulle prestazioni	5.1	Velocità di trazione, con/senza carico		km/h	6/6	6/6	
	5.2	Velocità di sollevamento, con/senza carico		m/s	0,04/0,05	0,04/0,05	
	5.3	Velocità di discesa, con/senza carico		m/s	0,09/0,08	0,09/0,08	
	5.8	Pendenza superabile, con/senza carico		%	8/18 ¹⁾	8/18 ¹⁾	
	5.10	Freno di servizio			Elettromeccanico	Elettromeccanico	
Motore elettrico	6.1	Potenza motore di trazione S2 60 min		kW	1,0	1,0	
	6.2	Potenza motore di sollevamento a S3 15%		kW	1,0 ²⁾	1,0 ²⁾	
	6.4	Tensione batteria, capacità nominale K ₅		V/Ah	24/150	24/225 *)	
	6.5	Peso batteria		kg	144 ¹⁾	192 ¹⁾	
	6.6	Consumo energetico secondo il ciclo VDI		kWh/h	0,28	0,28	
		Consumo energetico secondo EN16796:2016		kWh/h	0,27	0,27	
	6.7	Ciclo produttività		t/h	86,5	104,5	
	6.8	Consumo energetico rispetto alla produttività		kWh/h	0,65	0,72	
Altri	8.1	Tipo di controllo motore			Variabile AC	Variabile AC	

¹⁾ Misurata sulla base degli standard della casa madre

²⁾ S3 10%

*) Disponibili anche altre opzioni, con valori differenti.

I dati si riferiscono alla configurazione con: vano batteria piccolo (LWE140) e vano batteria medio (LWE160).

Le prestazioni e le dimensioni del carrello sono nominali e soggette a tolleranze.

I prodotti e le specifiche tecniche Toyota Material Handling possono subire modifiche senza preavviso.

Caratteristiche in funzione del vano batteria

BT levio

Dimensioni		Tipo di batteria		LWE140, LWE160			
				Lead/Acid		Li-Ion	
		Vano	Batteria	Piccolo	Medio*	Piccolo	Medio*
1.9	Interasse, forca sollevata/abbassata	y	mm	1260/1315	1317/1372	1260/1315	1317/1372
2.1	Peso del carrello, compresa la batteria		kg	419	472	328	351
4.19	Lunghezza totale	l_1	mm	1631	1688	1631	1688
4.20	Lunghezza carrello forche escluse	l_2	mm	481	538	481	538
4.34.1	Corridoio di stivaggio per pallet 1000x1200 trasversale	A_{st}	mm	2233	2290	2233	2290
4.34.2	Corridoio di stivaggio per pallet 800x1200 nel senso della lunghezza	A_{st}	mm	2113	2170	2113	2170
4.35	Raggio di sterzata, forca sollevata	W_a	mm	1429	1486	1429	1486
6.4	Tensione batteria, capacità nominale	K_5	V/Ah	24/150	24/225	24/105	24/150
6.5	Peso batteria, nominale		kg	144	192	50	71
	Peso batteria, min.—max.		kg	120 - 175	180 - 235	45 - 55	64 - 78

*LWE160

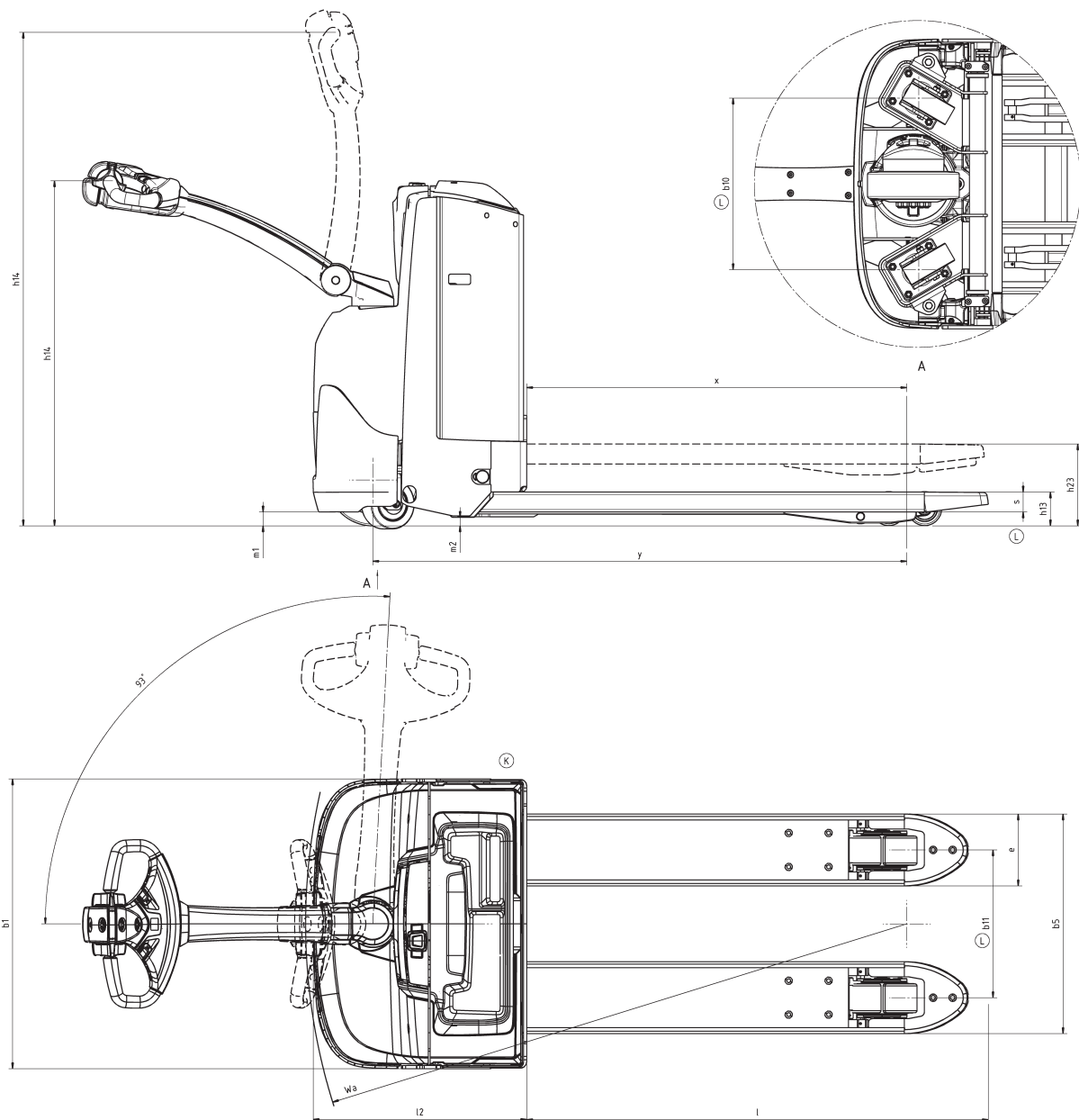

Caratteristiche carrello:

- Sistema BT Powerdrive
- Sistema BT Castorlink
- Click-2-creep
- Comandi idraulici Fingertip
- Pulsante tartaruga (opzione)
- Impianto frenante elettronico
- Controllo elettronico della velocità
- Sicurezza per l'operatore
- Vani porta oggetti
- Spegnimento automatico
- Prestazioni programmabili
- Facile accesso per la manutenzione
- Raddrizzatore integrato (opzione)
- Olio per basse temperature (opzione)

